

# 第38回一般社団法人日本顎関節学会総会・学術大会

顎関節の未来に向かって  
～今わかっていること、わかっていないこと～



## 開催趣意書

(2024年9月版)

- 共催セミナー
- プログラム・抄録集広告
- 電子広告（ホームページバナー広告・スクリーン広告）
- 企業展示
- 寄付金

大会長：小見山 道（日本大学松戸歯学部クラウンブリッジ補綴学講座 教授）

準備委員長：飯田 崇（日本大学松戸歯学部クラウンブリッジ補綴学講座）

# ご挨拶

拝啓

拝啓 時下、貴社におかれましては益々ご盛栄のこととお慶び申し上げます。また、平素は格別のご厚誼を賜り、厚く御礼を申し上げます。

この度、第38回一般社団法人日本顎関節学会総会・学術大会を2025年（令和7年）7月11日（金曜日）から13日（日曜日）までを会期として、東京都千代田区の学術総合センター・一橋講堂におきまして開催させていただきます。理事会および社員総会、一部の講演会などについては、11日（金曜日）に、また学術大会は12日（土曜日）と13日（日曜日）に同上会場において行います。

第38回一般社団法人日本顎関節学会総会・学術大会のテーマは「顎関節の未来に向かって - 今、わかっていること、わかっていないこと -」とさせていただきます。科学の進歩に欠かせない独創的な発想は、蓄積された既存の膨大な知識や技術の中から、新たな組み合わせを見つけることから生まれると言われております。本学術大会がそのきっかけとなって、顎関節領域の科学的飛躍の一助となることを願ったテーマとなります。

7月の東京は酷暑が予想されますが、学術大会会場の中でも熱い議論が交わされるシンポジウム等を多く企画する予定となります。多くの本学会会員の皆様をご参集を賜りますよう、誠意準備を進めさせていただきます。

本来、学術大会は会員の参加費にて運営されるべきものと承知しておりますが、会場費、事前準備費、機材費などの諸費用の負担は年々高まり、学会の自助努力のみにては初期の目標・目的を達成できるような学会運営は困難な状況でございます。

昨今の世情厳しき折、誠に恐縮ではございますが、本会の趣意をお汲みとりいただき、学会内容を一層充実し、最新の医療情報を会員に提供するためにも、何卒格段のご配慮を賜りたく、お願い申し上げます。末筆ではございますが、貴社の益々のご発展をお祈り申し上げます。

なお、拠出いただきました寄付金は、各社が公表することについて了承致します。

謹白

2024年 9月吉日

第38回一般社団法人日本顎関節学会総会・学術大会  
大会長 小見山 道



# 目次

---

1. 開催概要	・・・ P.4
2. 共催セミナー募集要項	・・・ P.5
3. プログラム・抄録集広告募集要項	・・・ P.7
4. 電子広告募集要項	・・・ P.8
5. 企業展示募集要項	・・・ P.9
6. キャンセルポリシー	・・・ P.11
7. 寄付金募集要項	・・・ P.12
8. 各種申込書	・・・ P.13

# 開催概要

1. 学会名  
第38回一般社団法人日本顎関節学会総会・学術大会
2. テーマ  
顎関節の未来に向かって  
～今わかっていること、わかっていること～
3. 会期  
2025年7月11日（金）～7月13日（日）
4. 会場  
学術総合センター（一橋大学一橋講堂）  
〒101-8439 東京都千代田区一ツ橋2-1-2
5. 第38回一般社団法人顎関節学会総会・学術大会 実行委員  
大会長 小見山 道（日本大学松戸歯学部クラウンブリッジ補綴学講座 教授）  
準備委員長 飯田 崇（日本大学松戸歯学部クラウンブリッジ補綴学講座）
6. 参加数（予定）  
約650名（予定）
7. プログラム内容（予定）  
会場現地での開催を予定しております。  
ライブ配信・オンデマンド配信は予定しておりません。  
  
・7月11日（金）：理事会および社員総会、一部の講演会  
  
・7月12日（土）：シンポジウム、ハンズオンセミナー、企業展示会、共催セミナー  
一般演題（ポスター）、など  
  
・7月13日（日）：シンポジウム、企業展示会、共催セミナー  
一般演題（ポスター）、など
8. 大会ホームページ  
<https://maxi-p.net/jstmj38/>

## 9.共催お振込み先口座情報

銀行名：三菱UFJ銀行  
支店名：新大阪支店（支店番号 822）  
口座番号：普通 0380948  
口座名義：第38回一般社団法人日本顎関節学会総会・学術大会 大会長 小見山 道  
ダイソウジ ユウハチカイツパ ソンシャダ ソホウジ ソニホガ クカンセツガ ッカイウカイガ クジ ユツタイカイ

## 10.運営事務局（お問い合わせ先）

第38回一般社団法人日本顎関節学会総会・学術大会  
運営事務局（株式会社マキン内）  
TEL：06-6868-9686 FAX：06-6868-9691  
E-mail：jstmj38@maxi-p.net

# 共催セミナー募集要項

共催セミナーは「ランチョンセミナー」として第38回一般社団法人日本顎関節学会総会・学術大会と協賛企業との共催として開催されるセミナーです。

## 1. 開催概要

1. 日程  
2025年7月12日（土）・7月13日（日）
2. 時間  
12：30 ～ 13：15 の45分間（予定） ※変更の可能性あり
3. 会場  
学術総合センター（一橋大学一橋講堂）  
〒101-8439 東京都千代田区一ツ橋2-1-2

## 2. 申込期日・申し込み方法

1. 申込期日 2025年3月31日（月）申込書必着
2. 申込方法 別添の申込用紙をE-mailにて下記運営事務局へご送付ください。
3. 申込先 FAX：06-6868-9691  
E-mail：[jstmj38@maxi-p.net](mailto:jstmj38@maxi-p.net)

## 3. 共催費

### 1. 2025年7月12日（土）

セミナー名	会場	会場名	席数 (予定)	弁当数 (目安)	共催費 (税込み)
ランチョンセミナー1	第2会場	中会議場3・4	160席	130食	¥440,000
ランチョンセミナー2	第3会場	中会議場1・2	140席	120食	¥440,000

### 2. 2025年7月13日（日）

セミナー名	会場	会場名	席数 (予定)	弁当数 (目安)	共催費 (税込み)
ランチョンセミナー3	第2会場	中会議場3・4	160席	130食	¥440,000
ランチョンセミナー4	第3会場	中会議場1・2	140席	120食	¥440,000

## 4. 共催費に含まれるもの

1. 会場使用料
2. 控室利用料（時間制限あり）
3. 映像・音響機材（演台、座長机、椅子、ステージ、所定設置本数のマイク、照明設備等）  
※一部会場により使用が変更となる可能性がございます。
4. 参加証・プログラム集（1社につき各1部謹呈）

## 5. 共催費に含まれないもの

1. 座長講師への謝金旅費
2. 参加者用弁当 ※主催者にて各社統一の弁当を手配いたします。
3. 控室での飲食費ならびに映像機材
4. 運営要員人件費（進行係・照明係・資料弁当配布要員・接遇要員等）
5. 看板装飾費（会場前看板・控室看板・氏名掲示等）
6. 追加機材費（本会で使用していない機材・収録機材等）
7. ポスター・チラシ等印刷製作費

※参加者用弁当内容は主催者により指定させていただき、日程ごとに全セミナー統一とします。

※参加者用弁当含め、当日の手配物に関しては学会運営事務局にて手配を承ります。

2025年5月下旬に運営事務局よりセミナー実施要項をお送りいたしますので、所定の手続きによりお申込みください。

なお、手配管理料として合計金額の10%を申し受けます。

# 共催セミナー募集要項

---

## 6. プログラム内容と講師の依頼について

プログラムの内容、講師、会場、日時は、各社のご希望を伺った後、学術大会事務局にて協議のうえ最終決定いたしますので、予めご了承ください。  
講師への依頼は開催枠が決定した後に、各社で行ってください。

## 7. 問い合わせ先

第38回一般社団法人日本顎関節学会総会・学術大会  
運営事務局（株式会社マキシ内）  
TEL：06-6868-9686                      FAX：06-6868-9691  
E-mail：jstmj38@maxi-p.net

# プログラム・抄録集広告募集要項

## 1. 概要

プログラム抄録集 広告（A4判 2,000部（予定））

## 1. 発行予算

1,200,000円

## 2. 広告料金

掲載スペース	金額 (税込)	募集数
表4 1頁（モノクロ）	¥ 110,000-	1枠
表2 1頁（モノクロ）	¥ 88,000-	1枠
表3 1頁（モノクロ）	¥ 77,000-	1枠
後付け 1頁（モノクロ）	¥ 55,000-	4枠
後付け 1/2頁（モノクロ）	¥ 33,000-	4枠

## 3. 申込

希望の広告掲載スペースの第1希望、第2希望を『広告掲載申込書』にご記入いただき、運営事務局までFAXまたはE-mail添付でお申し込みください。

申込期限 : 2025年3月31日（月）

## 4. 原稿入稿について

申込書提出後、運営事務局よりページ割をご連絡させていただきます。

A4判（天地260mm×左右180mm）またはA5横判の広告原稿、データをのいずれかを、

下記運営事務局までメールまたは郵送にてお送りください。

イラストレーター、PDF等の電子媒体（CD-R、DVD-R、E-MAIL添付）での入稿を推奨いたします。

原稿提出期限 : 2025年3月31日（月）

## 6. 問い合わせ先

第38回一般社団法人日本顎関節学会総会・学術大会

運営事務局（株式会社マキシ内）

TEL : 06-6868-9686

FAX : 06-6868-9691

E-mail : jstmj38@maxi-p.net

# 電子広告募集要項

## 1. 概要

第38回一般社団法人日本顎関節学会総会・学術大会 電子広告

## 2. 種別・料金

種別	金額 (税込)	募集数
スクリーン広告	¥88,000-	4枠
HPバナー広告	¥33,000-	4枠
セット広告 (スクリーン広告+バナー広告)	¥110,000-	2枠

### スクリーン広告

講演会場内にて、各セッション前の休憩時間にPRスライドまたは動画をスクリーンへ投影することが出来ます。

①投影時間：1枠あたり30秒

②データ形式：PowerPointまたはMP4 ※画面比率は16：9

### HPバナー広告

学術大会のホームページに広告バナーリンクを掲載することが出来ます。

①掲載サイズ：横220px、縦50px

②データ形式：

GIF (アニメーション、無限ループ可能)  
JPEG

※画像とあわせてリンク先URLをお知らせください。

## 3. 申込

希望の広告種類を『広告掲載申込書』にご記入いただき、運営事務局までFAXまたはE-mail添付でお申し込みください。

**申込期限** : 2025年3月31日 (月)

## 4. 問い合わせ先

第38回一般社団法人日本顎関節学会総会・学術大会

運営事務局 (株式会社マキシ内)

TEL : 06-6868-9686

FAX : 06-6868-9691

E-mail : jstmj38@maxi-p.net





# 企業展示募集要項

## 1. 概要

第38回一般社団法人日本顎関節学会総会・学術大会 付設展示会

## 2. 展示会スケジュール

搬入 2025年7月11日（金） 16時～19時  
展示 2025年7月12日（土） 09時～18時  
2025年7月13日（日） 09時～16時  
搬出 2025年7月13日（日） 16時～18時

## 3. 出展費用

出典区分	金額 (税込)	募集数
企業展示（賛助会員）	¥ 88,000-	15小間
企業展示（非賛助会員）	¥ 110,000-	3小間
書籍展示	¥ 11,000-	2小間

## 4. 出展料金に含まれるもの

1. 所定小間使用料
2. 基礎小間設営料

## 5. 出展料金に含まれないもの

1. 基礎小間以外の小間設営量
2. 小間内装飾料
3. 電話・通信回線等の工事量料及び使用料
4. 電気工事第
5. 水道・光熱代
6. 出展ブース関係人件費・維持費・要員旅費及びサービスに係る費用
7. その他設営・管理に関する一切の諸費用

## 6. 企業展示小間仕様

バックパネル：W1,800mm×H2,100mm  
社名板：1枚（統一書体）W900mm×H200mm  
展示台：長机1本W1,800×D900×H720

※スペース小間にてお申込みの場合は、床面に墨出しした上でお引渡しいたします。  
(その場合、バックパネル、社名板、等は設置されません。)

■平面図

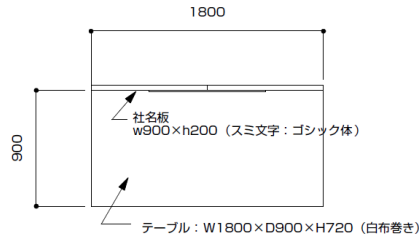

■姿 図

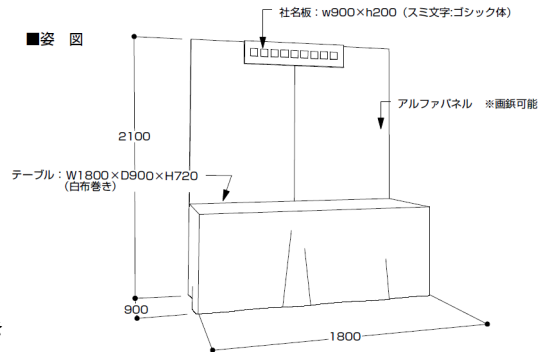

## 7. 書籍展示小間仕様

長机 (W1,800×D900×H700) ※1小間で机2本付き

# 企業展示募集要項

## 8. 出展者証

1小間につき2枚お渡しします。

それ以上の枚数をご希望の場合、受付にて参加費のお支払いをお願いします。

## 9. 申込

希望の小間数を『企業展示申込書』にご記入いただき、

運営事務局までFAXまたはE-mail添付でお申し込みください。

原稿提出期限：2025年3月31日（月）

## 8. 問い合わせ先

第38回一般社団法人日本顎関節学会総会・学術大会

運営事務局（株式会社マキシ内）

TEL：06-6868-9686

FAX：06-6868-9691

E-mail：jstmj38@maxi-p.net

# キャンセルポリシー

申込みの際は下記ポリシーにご同意いただいたうえでお申込みください。

## 1.解約について

申込み受理後は、主催者が不可抗力と認めた事項以外は原則解約することはできません。主催者が解約を認めた場合でも、出展の解約理由を書面にてお送りいただき、受領した日を基準として解約料金をお支払いください。

### ※解約料金

2025年3月31日（月）までに受領した場合…請求額の50%をお支払いください。

2025年4月1日（火）以後に受領した場合…請求額の全額をお支払いください。

## 2.開催の変更・中止について

天災・その他のやむを得ない事情、並びに主催者の責任に帰し得ない原因により、年会および展示会の開催を変更・中止する場合があります。この変更により生じた協賛各社の損害は補償できかねます。前述の原因により開催中止を決定した場合には、主催者は協賛各社に対し、会期前に納入された協賛費から準備費用を除いた金額を算出し、ご返金致します。

# 寄付金募集要項

- 1. 概要**

第38回 一般社団法人日本顎関節学会 総会・学術大会 寄付金
- 2. 募集期間**

2024年9月30日（月）より2025年7月10日（木）まで
- 3. 寄付金の用途**

2025年7月11日（金）～7月13日（日）に開催される、  
第38回一般社団法人日本顎関節学会総会・学術大会の準備、運営および関連諸行事等の費用に  
充当させていただきます。
- 4. 申込方法**

本学術集会の趣旨にご賛同いただける場合は、別紙申込書に必要事項を記入の後、  
E-mailまたは、ファックスでお申込み下さい。
- 5. 税法上の扱い**

免税措置はありません。
- 6. 企業活動と医療機関等の関係の透明性ガイドラインについて**

日本製薬工業協会策定の「企業活動と医療機関等の関係の透明性ガイドライン」に基づき「貴社と医療機  
関及び医療関係者との関係の透明性に関する指針」に従い、学会寄付金に関する「学会名」とその「金  
額」を貴社のウェブサイト上に公開することに同意いたします。  
日本医療機器産業連合会策定の「企業活動と医療機関等の関係の透明性ガイドライン」に基づき「貴社と  
医療機関及び医療関係者との関係の透明性に関する指針」に従い、学会寄付金に関する「学会名」とその  
「金額」を貴社のウェブサイト上に公開することに同意いたします。
- 7. 寄付金納入先**

銀行名：三菱UFJ銀行  
支店名：新大阪支店（支店番号 822）  
口座番号：普通 0380948  
口座名義：  
第38回一般社団法人日本顎関節学会総会・学術大会  
大会長 小見山 道  
ダ イサンジ ユウハチカイイッパ ンシャダ ンホウジ ンニホンガ クカンセツガ ヲカイソウカイガ クジ ユツタカイ
- 8. 申込**

本会の趣旨にご賛同賜り、ご協力をいただけます場合は、『寄付金申込書』を  
運営事務局宛にご送付のうえ、上記の口座にお振り込みください。
- 9. 問い合わせ先**

第38回一般社団法人日本顎関節学会総会・学術大会  
運営事務局（株式会社マキシ内）  
TEL：06-6868-9686 FAX：06-6868-9691  
E-mail：jstmj38@maxi-p.net

# 第38回一般社団法人日本顎関節学会総会・学術大会

顎関節の未来に向かって  
～今わかっていること、わかっていないこと～



## 各種申込書

- 共催セミナー
- プログラム・抄録集広告
- 電子広告（ホームページバナー広告・スクリーン広告）
- 企業展示
- 寄付金

FAX:06-6868-9691/E-mail:jstmj38@maxi-p.net

申込書①

〒532-0002 大阪市淀川区東三国 2 丁目 13-1 K-SOHO 101

株式会社 マキシ内

第 38 回一般社団法人日本顎関節学会総会・学術大会 運営事務局 行

## 第 38 回一般社団法人日本顎関節学会総会・学術大会

### 寄付金申込書

第 38 回一般社団法人日本顎関節学会総会・学術大会

大会長 小見山 道 殿

この度の学会の趣旨に賛同し、下記のように寄付いたします。

金 \_\_\_\_\_ 円也

<払い込み方法>

銀行 支店を通じて 月 日に払い込みます。

年 月 日

貴社名:

ご住所:

担当者:

部 課

TEL:

FAX:

E-mail:

税制上の免税措置は講じておりませんのでご承知おきください。

本書は、FAX または郵送にて必ずお送り下さいますようお願い申し上げます。

申込締切日:2025 年 7 月 10 日(木)

FAX:06-6868-9691/E-mail:jstmj38@maxi-p.net

申込書②

〒532-0002 大阪市淀川区東三国 2 丁目 13-1 K-SOHO 101

株式会社 マキシ内

第 38 回一般社団法人日本顎関節学会総会・学術大会 運営事務局 行

第 38 回一般社団法人日本顎関節学会総会・学術大会  
共催セミナー申込書

1. 申込者

貴社名/部署	
ご担当者名	
ご住所	〒
TEL/FAX	TEL:                      FAX:
E-mail	

2. 申し込み内容

希望枠	日程	会場	共催費(税込)	備考
	7月12日(土)	第2会場 (160席)	440,000円	
	7月12日(土)	第3会場 (140席)	440,000円	
	7月13日(日)	第2会場 (160席)	440,000円	
	7月13日(日)	第3会場 (140席)	440,000円	

※希望枠に第1希望～第4希望をご記入ください。

備考	
----	--

※希望テーマ、講師などご記入ください。

申込締切:2025年3月31日(月)





FAX:06-6868-9691/E-mail:jstmj38@maxi-p.net

申込書④

〒532-0002 大阪市淀川区東三国 2 丁目 13-1 K-SOHO 101

株式会社 マキシ内

第 38 回一般社団法人日本顎関節学会総会・学術大会 運営事務局 行

## 第 38 回一般社団法人日本顎関節学会総会・学術大会

### 展示会申込書

#### 1. 申込者

貴社名/部署	
ご担当者名	
ご住所	〒
TEL/FAX	TEL:                      FAX:
E-mail	

#### 2. 申し込み内容

出展区分	金額	小間数
・企業展示(賛助会員)	88,000 円	小間
・企業展示(非賛助会員)	110,000 円	小間
・書籍展示	11,000 円	小間
予定の出展品目をご記入ください。		

※スペース小間の場合は、並列配置か BOX 配置か希望欄にご記入ください。

#### 2. 希望欄

--

※申し込み予定小間数に達した場合は期日前でも締め切ることがありますのでお早めにお申し込み下さい。

申込締切:2025年3月31日(月)